

Cmaq



*Plaina para
Blocos e Cabeçotes*

PS

Cmaq

Plaina para Blocos e Cabeçotes

PS

Até 1030 milímetros

Bloco e Cabeçote

Gasolina e Diesel

Usina com Ferramenta

USINA PEÇAS DE ATÉ
1030mm Comprimento
580mm de Altura
320mm de Largura



 [Clique na Máquina para acessar o site](#)

Atende o mercado de Retíficas,
plainando Blocos e Cabeçotes de ferro.

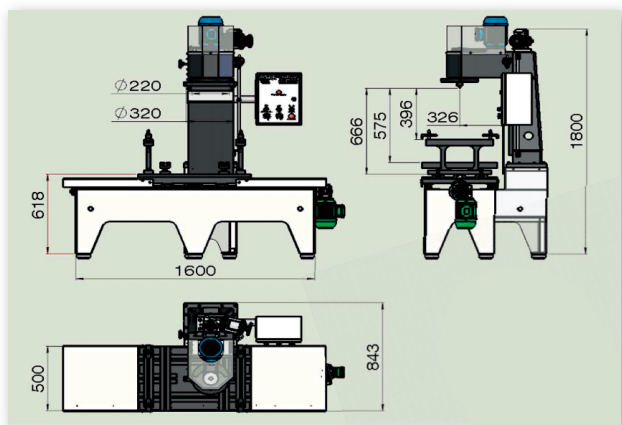

◆ Movimento Longitudinal

Dimensão máxima do bloco ou cabeçote

= 1030mm

Velocidade da mesa = 0-2 metros/min

Largura da mesa = 500 mm

Superfície da mesa = 750 x 500 mm

◆ Movimento de Corte

Diâmetro útil de fresagem = $\varnothing 220$ mm

Diâmetro útil de fresagem com a barra

prolong.da ferr. = $\varnothing 330$ mm

Rotação de corte = 0 a 1200RPM

◆ Movimento Vertical

Movimento da mesa por guia linear.

Comprimento da mesa: 750x500mm.

Velocidade controlada por inversor

de 0-2 mtrs/min.



O movimento da mesa e a rotação de ferramenta possuem variação contínua de velocidade através de inversores de frequência.

INVERSORES PROTEGIDOS DENTRO DAS NORMAS NR-10

Acessórios

04 Fixadores (Tipo Brida)	01 Jogo de chaves de serviço
02 Ferramenta de corte	01 Barra prolongadora de ferramenta
01 Relógio comparador	01 Jogo de parafusos / arruela / porca de fixação
01 Jogo de paralelo de fixação	

Dimensões da Máquina

Comprimento:	1.878 mm
Altura:	1.780 mm
Largura:	850 mm
Peso total:	1.100 kg
Tensão Trifásico	220V / 380V

Características Técnicas

Motor de corte	1,5 cv / 1750 rpm
Moto redutor da mesa	0,30 cv / 1750 rpm
Moto redutor vertical	0,30 cv / 1750 rpm

Cmaq



www.cmaq.com.br



@cmaq20



Cmaq Máquinas

Av. Anezio Nunes, 435 - Jardim Virginia - Itatiba - SP - 13257-440

LINHAS DE CRÉDITO



CAIXA

BRDE



FORMAS DE PAGAMENTO

12X no
cartão
sem juros

Cartão
BNDES

FINAME

FINANCIAMENTO
PRÓPRIO EM ATÉ
48 MESES